

MANUAL DE INSTRUCȚIUNI

PRESĂ CU VENTUZE DENT FIX

COMPONENTE

- 1× presă
- 18× ventuze

SPECIFICAȚII TEHNICE

- Culoare: albastră, argintie
- Materiale: aliaj de aluminiu, nailon, cauciuc
- Dimensiuni: 296×230×85mm
- Greutate: 470g

INSTRUCȚIUNI VIDEO PENTRU

ASAMBLARE

<https://youtu.be/GRUCdrNfMiA>



CARACTERISTICI

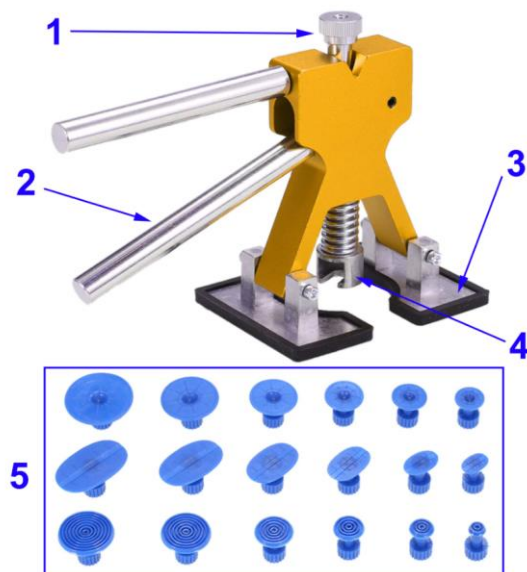

- (1) Piuliță reglabilă
- (2) Maneta de acționare
- (3) Bază de cauciuc
- (4) Mecanism de tragere
- (5) Ventuze

INSTRUCȚIUNI DE UTILIZARE

○ INSTRUMENTE SUPLIMENTARE NECESARE

- Degresant
- Cârpă fără scame
- Marker nepermanent sau bandă adezivă pentru mascare
- Pistol de lipit cu batoane de lipici
- Racletă
- Alcool denaturat

○ PREGĂTIRE

Pregătiți zona avariată eliminând toate urmele de ceară sau murdărie și degresând suprafața.

Acest pas este important, deoarece asigură o aderență completă a lipiciului înainte de tragere. Utilizați un produs de îndepărtat ceara / degresant (nu sunt incluse) sau un produs echivalent cu o cârpă curată, fără scame și curățați zona de mai multe ori pentru a elimina toate urmele de ceară sau murdărie.

Dacă nu este disponibil un produs de curățare special, se poate folosi alcool denaturat (nu este inclus).

○ PROCEDURA DE ÎNDREPTARE A TABLEI CAROSERIEI

- Selectați ventuza din plastic care se potrivește cel mai bine dimensiunii și formei zonei deformate de pe caroserie. Se recomandă lipirea ventuzei în centrul zonei deformate însă dacă zona deformată este mai mare poate fi necesară lipirea ventuzei în diferite puncte ale zonei deformate.
- Folosind un marker nepermanent sau o bandă adezivă de mascare, trasați un cerc în jurul poziției planificate a ventuzei de tragere.

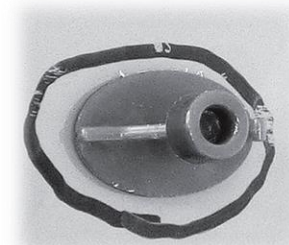

- Introduceți un baton de lipici (nu este inclus) în deschiderea din spate a pistolului de lipici (nu este inclus) și glisați-l spre interior cu aproximativ 5 cm.



- Conectați la priză pistolul de lipit și lăsați-l să se încălzească timp de 10-15 minute. După acest timp adezivul este gata pentru a fi utilizat.
- Cu grijă și purtând mănuși rezistente la căldură, aplicați uniform lipici încălzit, până la o grosime de 1.5 mm.

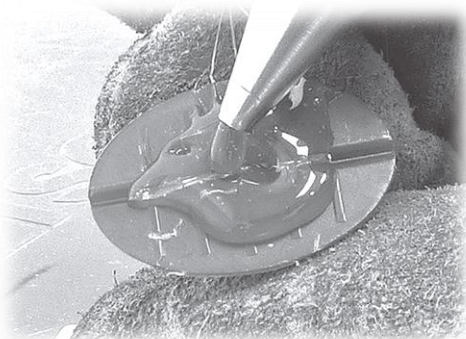

- Imediat după aplicarea adezivului fierbinte, presați ventuza din plastic pe locul marcat anterior pe zona deformată și aplicați presiune pe ventuză timp de 10-15 secunde.

ATENȚIE: NU aplicați presiune excesivă pe ventuza din plastic.

- Așteptați câteva minute pentru ca adezivul încălzit să se solidifice, apoi conectați mecanismul de tragere la ventuza din plastic.

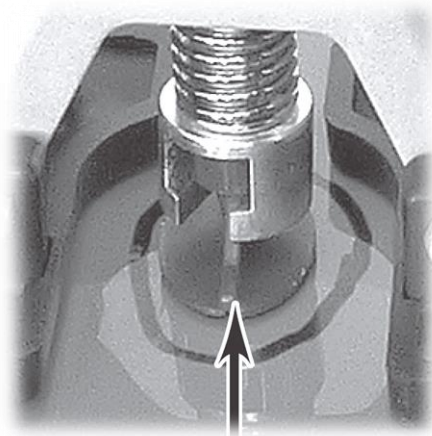

- Acționați maneta mecanismului de tragere pentru a îndepărta zona deformată.



ATENȚIE: Unele deformări ale tablei caroserie nu pot fi reparate cu ajutorul acestui kit și necesită intervenția meșterilor specialiști.

○ ÎNDEPĂRTAREA VENTUZEI DIN PLASTIC

Aplicați alcool denaturat (nu este inclus) pe zona lipită în timp ce utilizați racleta din nailon (nu este inclusă) pentru a îndepărta cu grijă ventuza de pe suprafața vopsită.

ATENȚIE: Utilizați racleta din nailon cu grijă deosebită, pentru a nu zgâria vopseaua mașinii.

Pentru a repara complet o deformare poate fi nevoie de mai multe repetări a procedurii. Unele tipuri de deformări nu pot fi reparate cu ajutorul acestui kit.

INFORMAȚIILE PRIVIND SIGURANȚA

CITIȚI INSTRUCȚIUNILE ÎNAINTE DE UTILIZARE

- Citiți cu atenție acest manual de instrucțiuni și pașii implicați înainte de a folosi instrumentul.
- Păstrați manualul de instrucțiuni pentru referințe ulterioare.

PERICOL DE ARSURI

- Pistolul de lipit și adezivul fierbinte pot provoca arsuri severe. Purtați mănuși de protecție termorezistente în timpul utilizării.

RISC DE LEZIUNI OCULARE

- Din pistolul de lipit pot sări stropi de adeziv fierbinte. Folosiți echipament de protecție pentru ochi în timpul utilizării acestui instrument. Folosiți ochelari de protecție care corespund standardelor internaționale ISO. Ochelarii obișnuiți NU sunt ochelari de protecție.

PERICOL DE CĂDERE

- În timpul procedurii de tragere a tablei caroseriei adezivul care lipește ventuza de suprafața deformată poate ceda și ventuza se poate dezlipi. Asigurați-vă o poziție stabilă a corpului pentru a preveni căderea și posibilele vătămări corporale sau daune materiale.

PERICOL DE ACCIDENTARE

- NU aplicați forță exagerată în timpul utilizării acestui kit pentru preveni posibilele vătămări corporale sau daune materiale.
- Nu aplicați o forță care depășește echivalentul a 35 de kg în timpul utilizării acestui instrument, pentru a preveni posibilele traume și daune materiale.

Utilizarea acestui kit poate deteriora stratul de vopsea de pe suprafața tablei caroseriei. Deteriorarea stratului de vopsea este mai puțin probabilă dacă suprafața pe care este aplicat acest instrument are vopseaua originală (de la uzină) și nu a fost revopsită.

GARANȚIE

Garanția este valabilă timp de 24 de luni de la data achiziției. Puteți să revendicați garanția de la DFVU d.o.o., Liparjeva 6a, 1234 Mengeš, Slovenia, solicitând înlocuirea gratuită sau restituirea contravalorii produsului necorespunzător. Trimiteți-ne un mesaj prin intermediul poștei electronice (e-mail), care să conțină numărul de comandă și data achiziției. Ne puteți contacta făcând clic pe logo-ul nostru din colțul din dreapta jos. Produsul are o

durată de viață de 24 de luni de la data primirii produsului.

